

## SIMER

### POMPA SOMMERSIBILE MULTIUSO

- Aspira fino a 2 mm di livello
- Corpo in alluminio pressofuso
- Adescamento a partire da un livello d'acqua di 5 mm
- Motore a bagno d'olio
- Cavo di alimentazione sostituibile
- Accessorio elettronico: Level control per l'automazione della pompa



#### DESCRIZIONE

La pompa Simer 5 è una pompa per il drenaggio di scantinati, tetti terrazati, campi da tennis o piscine. Può anche essere utilizzata per rimuovere acqua sporca in caso di lavori di muratura come perforazione e taglio del calcestruzzo.

La pompa Simer aspira l'acqua indesiderata in modo rapido ed efficiente, fino a un livello di acqua residua di soli 2 mm e aspira a partire da soli 5 mm di livello.

La base filtrante rimovibile, con una larghezza fori di 2 mm, protegge il sistema idraulico dai materiali grossolani. Il collegamento è semplice e rapido grazie al tubo flessibile. Tuttavia non è consentito collegare la pompa in modo permanente al sistema di drenaggio domestico o utilizzarla per la protezione dal riflusso. Per tali applicazioni rimandiamo alla nostra gamma di pompe da U3K a U6K.

Grazie all'interruttore elettronico "Simer Level Control" è possibile automatizzare la pompa a partire da circa 7mm.

Il funzionamento a secco della pompa (funzionamento in assenza di liquido) per un periodo superiore a 20 minuti deve essere evitato a tutti i costi!

#### PRESTAZIONI

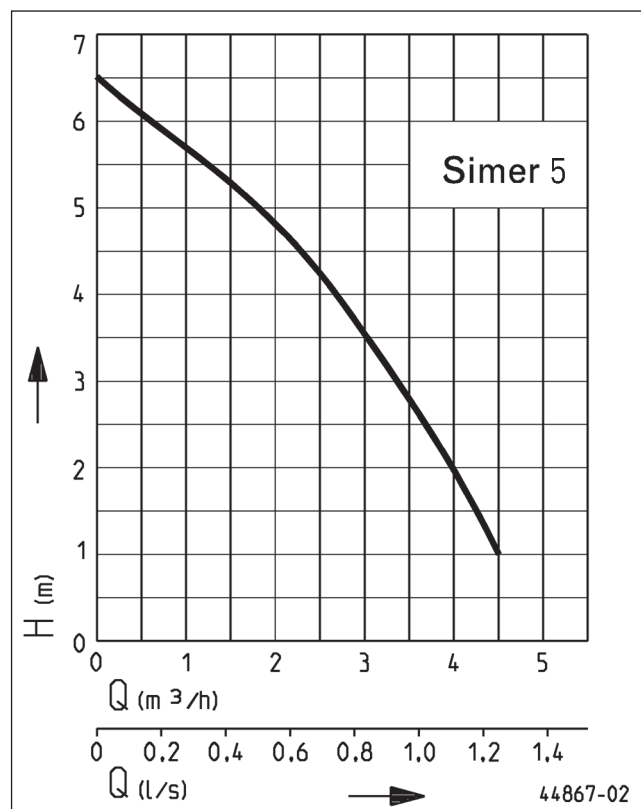

Tipo	Prevalenza H (m)	1	2	3	4	5	6
Simer 5	Portata Q [m³/h]	4,3	3,8	3,3	2,6	1,7	0,6

Le specifiche sono soggette a modifiche - Tolleranza sulle prestazioni secondo ISO 9906

# SIMER

## POMPA SOMMERSIBILE MULTIUSO

### FORNITURA

Pompa con collegamento tubo 1/2" - 3/4" - 1" (13-19-25 mm), cavo e spina

### DATI MECCANICI

Pompa	monostadio verticale	Girante	Vortex in zinco
Cuscinetto	a sfera, lubrificato	Corpo motore	Alluminio
Camera ad olio	si	Sommersibile	si
Tenuta lato liquido	Tenuta meccanica	Raccordo di mandata	1 1/4"
Protezione marcia a secco	si	Peso	5,2 kg

### DATI ELETTRICI

Tensione	1/N/PE~230 V	Classe d'isolamento	B
Potenza motore P1	190 W	Protezione termica	si
Cavo alimentazione	10m H07RN8-F	Protezione motore	integrata
Cavi	3G1,0	Spina	Sicurezza
Indice di protezione	IP 68		

### SIMER

Tipo	Codice
Simer 5	OD6601G-05

### Dimensioni

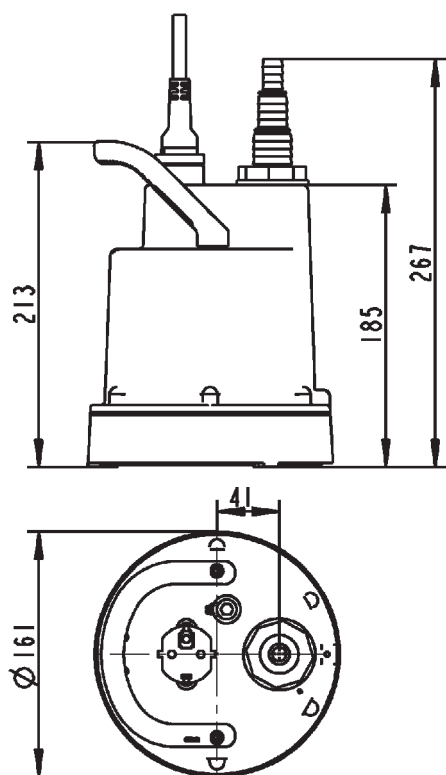

### Dimensioni con controllo di livello Simer Level Control

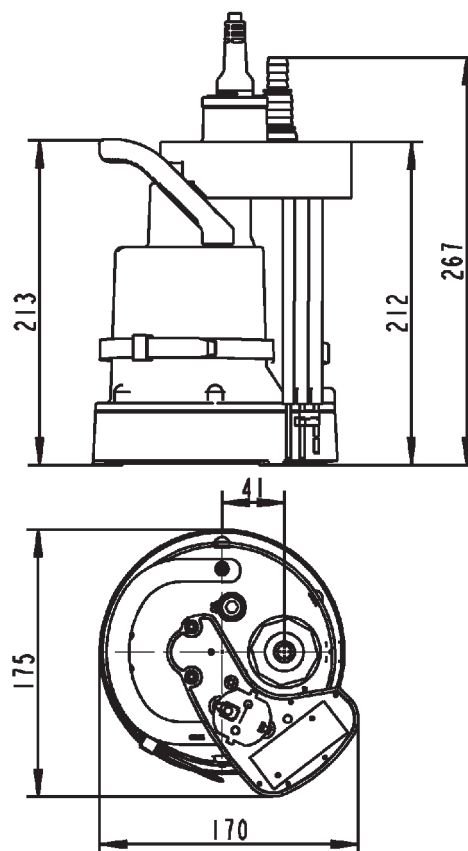

### ACCESSORI MECCANICI

				Codice	
	<b>① Valvola di non ritorno</b>	1/4" (DN 32),	per installazioni mobili	90x90 (HxB)	<b>JP48845</b>
	<b>② Raccordo rapido</b>	Raccordo rapido	1/4" (DN 32) ottone, per installazioni mobili		<b>JP00327</b>

### ACCESSORI ELETTRICI

				Codice
	<b>a Rilevatore di livello</b>	Simer Level Control (ATTACCO 7 mm / STACCO 2 mm)		<b>JP46884</b>

# SIMER

POMPA SOMMERSIBILE MULTIUSO